



KIT PONT ROULANT COMPOSANTS POUR PONTS ROULANTS



 **donati**
CLEVER CONVENIENCE



KITS POUR PONT ROULANT POSÉ COMPOSANTS

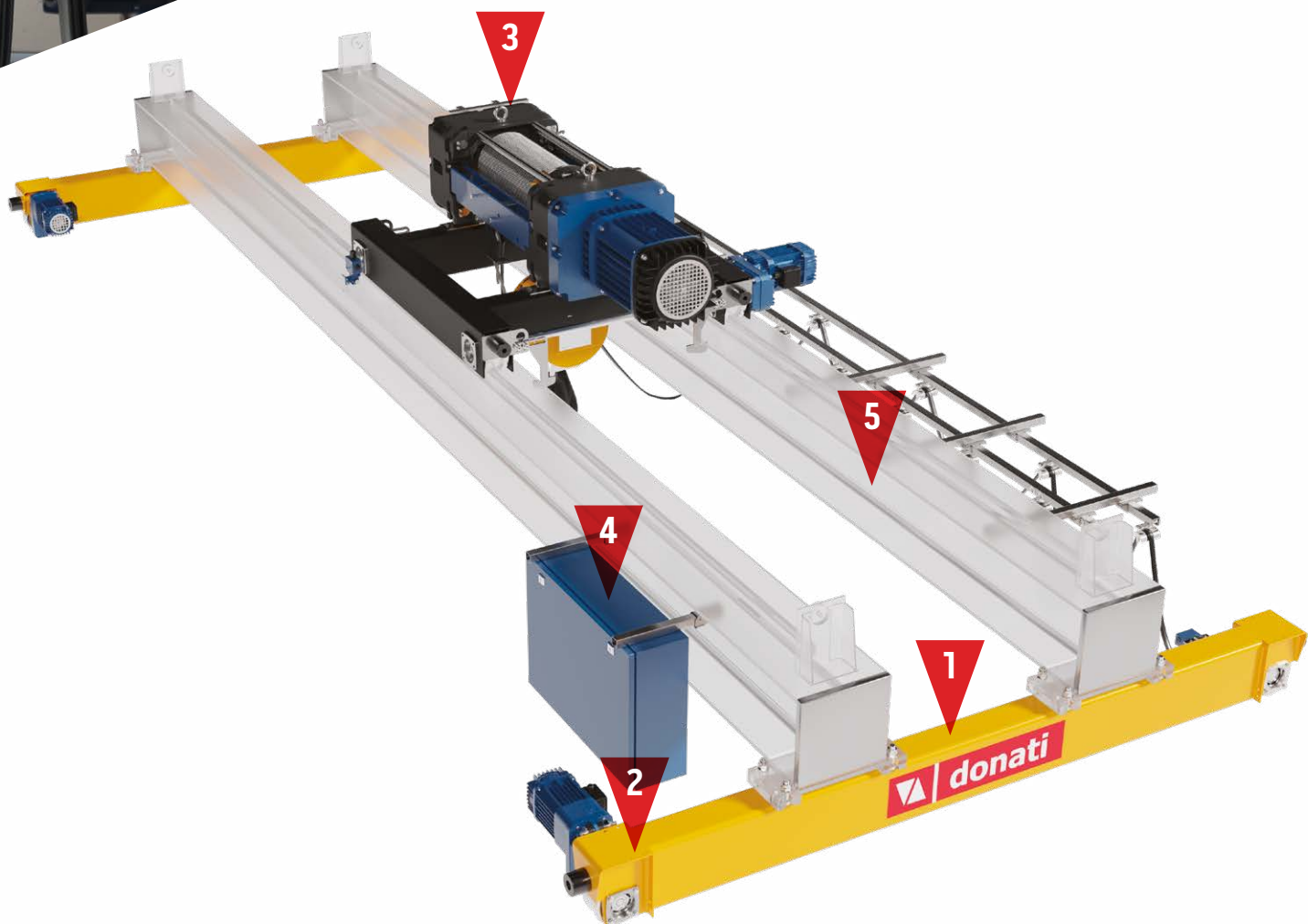

1. Sommers motorisés avec groupe galet DGT
2. Groupe galet équipé de motoréducteur pendulaire DGP
3. Palan à câble ou palan à chaîne
4. Appareillage électrique de commande
5. Préconisation de la poutre de pont (hors fourniture Donati)



SOMMIERS POUR PONT ROULANT VERSION POSÉ



SOMMIERS

MONOPOUTRE

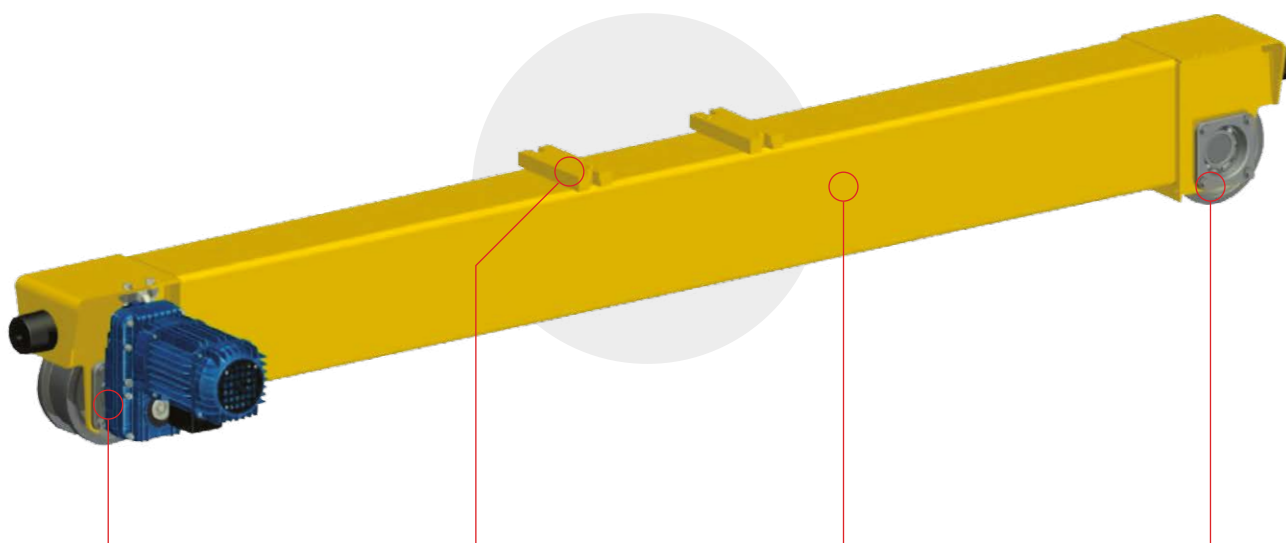

Groupe galet
motorisé

Platine de jonction
sommier - poutre

Châssis
tubulaire

Groupe galet
libre

Les principaux composants des sommiers sont :

CHASSIS DU SOMMIER

- Châssis en structure tubulaire.
- La fixation de la poutre de pont sur les sommiers est assurée par un ensemble de boulons HR et apr des pions de centrage.
- Position de la poutre de pont en version :
 - Fixation posée sur les sommiers;
 - Fixation latérale aux sommiers;
 - Fixation latérale + posée sur les sommiers.

Les **sommiers** sont réalisés pour permettre le déplacement du pont sur son chemin de roulement:

- **Monovitesse de 3.2 a 25 m/mn;**
- **Bivitesse 12.5 et 3.2 m/mn a 80 et 20 m/mn.**

En exécution standard :

- **Monopoutre Cmu maxi 20T portée 25 ml;**
- **Bipoutre Cmu maxi 40T portée 27 ml.**

Elles sont équipées des **groupes galets de la serie DGT** couples aux **motoréducteurs de la serie DGP**.

Conçus et réalisés sur une base modulaire permettant toutes les variantes possibles.

Elles sont construites en tailles différentes :

- **n. 6 tailles des groupes galets DGT** diametre Ø125 / Ø160 / Ø200 / Ø 250 / Ø315 / Ø400/400R;
- **n. 4 tailles des réducteurs pendulaire DGP** 0 / 1 / 2 / 3;
- **n. 4 tailles moteurs** HA71 / HA 80 / HA 100 et HA 112.



SOMMIERS

BIPOUTRE

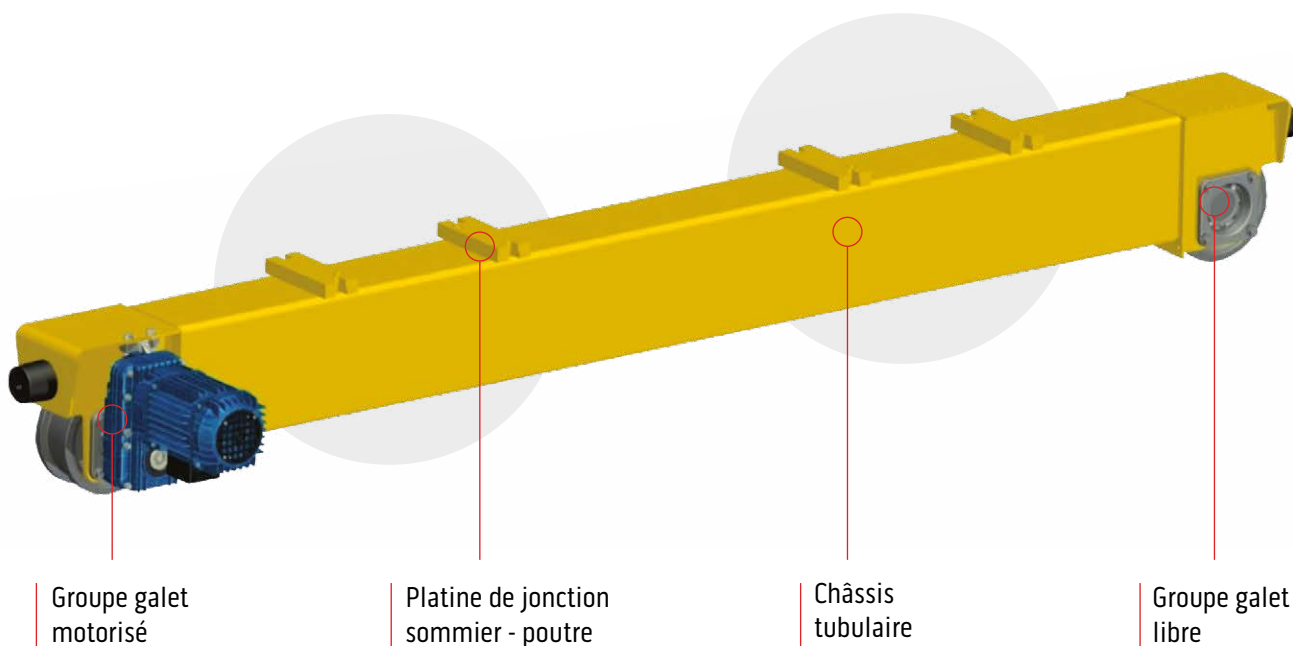

LIMITE D'UTILISATION DES SOMMIERS MONOPOUTRE EN FONCTION DE : CAPACITÉ DE CHARGE - GROUPE FEM - PORTÉE

CAPACITÉ DE CHARGE (kg)	GROUPE ISO / FEM	ÉCARTEMENT (m)																			
		6	7	8	9	10	11	12	13	14	15	16	17	18	19	20	21	22	23	24	25
		1000	M4 / 1Am M5 / 2m																		
1250	M4 / 1Am M5 / 2m																				
1600	M4 / 1Am M5 / 2m																				
2000	M4 / 1Am M5 / 2m																				
2500	M4 / 1Am M5 / 2m																				
3200	M4 / 1Am M5 / 2m																				
4000	M4 / 1Am M5 / 2m																				
5000	M4 / 1Am M5 / 2m																				
6300	M4 / 1Am M5 / 2m																				
8000	M4 / 1Am M5 / 2m																				
10000	M4 / 1Am M5 / 2m																				
12500	M4 / 1Am M5 / 2m																				
16000	M4 / 1Am M5 / 2m																				
20000	M4 / 1Am																				

Masse transférable admise par les sommiers MONOPOUTRE
[Masse transférable (kg) = capacité de charge + poids du pont + poids du chariot / palan]

1 - 125			2 - 160			3 - 200			4 - 250				5 - 315
1800	2400	3300	1800	2400	3300	2100	2700	3600	2100	2700	3600	3600 R	2400
8400		7400	11100		9800	15800		14800	22000	24400	19000	24800	28600

Remarque : limites d'utilisation déterminées à partir des composants Donati (palan, chariot, etc.) et poutre en caisson dimensionnée avec flèche $f = \text{Écartement} / 750$

POUR PLUS DE DONNÉES DIMENSIONNELLES / DE CONSTRUCTION, IL FAUT CONSULTER LE CATALOGUE TECHNICO-COMMERCIAL CORRESPONDANT



LIMITE D'UTILISATION DES SOMMIERS BIPOUTRE EN FONCTION DE : CAPACITÉ DE CHARGE - GROUPE FEM - PORTÉE

CAPACITÉ DE CHARGE (kg)	GROUPE ISO / FEM	ÉCARTEMENT (m)																										
		6	7	8	9	10	11	12	13	14	15	16	17	18	19	20	21	22	23	24	25	26	27					
1000	M4 / 1Am																											
	M5 / 2m																											
1250	M4 / 1Am																											
	M5 / 2m																											
1600	M4 / 1Am																											
	M5 / 2m																											
2000	M4 / 1Am																											
	M5 / 2m																											
2500	M4 / 1Am																											
	M5 / 2m																											
3200	M4 / 1Am																											
	M5 / 2m																											
4000	M4 / 1Am																											
	M5 / 2m																											
5000	M4 / 1Am																											
	M5 / 2m																											
6300	M4 / 1Am																											
	M5 / 2m																											
8000	M4 / 1Am																											
	M5 / 2m																											
10000	M4 / 1Am																											
	M5 / 2m																											
12500	M4 / 1Am																											
	M5 / 2m																											
16000	M4 / 1Am																											
	M5 / 2m																											
20000	M4 / 1Am																											
25000	M4 / 1Am																											
	M5 / 2m																											
32000	M4 / 1Am																											
40000	M4 / 1Am																											

Masse transférable admise par les sommiers MONOPOUTRE
[Masse transférable (kg) = capacité de charge + poids du pont + poids du chariot / palan]

1 - 125		2 - 160		3 - 200		4 - 250		5 - 315	6 - 400	6 - 400 R
2400	3300	2400	3300	2700	3600	2700	3600	3900	3900	3900 R
9300	10400	11500	13200	17100	18800	25000	25500	35900	46000	62000

Remarque : limites d'utilisation déterminées à partir des composants Donati (palan, chariot, etc.) et poutre en caisson dimensionnée avec flèche $f = \text{Écartement} / 750$

POUR PLUS DE DONNÉES DIMENSIONNELLES / DE CONSTRUCTION, IL FAUT CONSULTER LE CATALOGUE TECHNICO-COMMERCIAL CORRESPONDANT



LIMITE D'UTILISATION DES SOMMIERS MONOPOUTRE ET BIPOUTRE EN FONCTION DE : PORTÉE DU PONT

TÊTE TYPE			ÉCARTEMENT (M) DU PONT ROULANT ▼ MONO-POUTRE OU ▼ BIPOUTRE																								
GRANDEUR DGT	ROUE		6	7	8	9	10	11	12	13	14	15	16	17	18	19	20	21	22	23	24	25	26	27			
	Ø R mm	PAS PR mm																									
1	125	1800	▼																								
		2400	▼										▼ ▼														
		3300											▼ ▼														
2	160	1800	▼																								
		2400	▼										▼ ▼														
		3300											▼ ▼														
3	200	2100	▼																								
		2700	▼										▼ ▼														
		3600											▼ ▼														
4	250	2100	▼																								
		2700	▼ ▼										▼ ▼														
		3600											▼ ▼														
		3600 R											▼														
5	315	2400	▼																								
		3900											▼ ▼														
6	400	3900											▼ ▼														
		400R	3900 R											▼ ▼													

ROUES DGT		MOTORÉDUCTEURS PENDULAIRES DGP																			
TAILLE	Ø mm	RÉDUCTEURS DGP TAILLE 0				RÉDUCTEURS DGP TAILLE 1				RÉDUCTEURS DGP TAILLE 2				RÉDUCTEURS DGP TAILLE 3							
		1	125	Moteurs hauteur d'axe 71				Moteurs hauteur d'axe 71				Moteurs hauteur d'axe 80									
2	160	Moteurs hauteur d'axe 71				Moteurs hauteur d'axe 71				Moteurs hauteur d'axe 80											
3	200					Moteurs hauteur d'axe 71				Moteurs hauteur d'axe 80				Moteurs hauteur d'axe 100							
4	250					Moteurs hauteur d'axe 71				Moteurs hauteur d'axe 80				Moteurs hauteur d'axe 100							
5	315									Moteurs hauteur d'axe 80				Moteurs hauteur d'axe 100				Moteurs hauteur d'axe 112			
6	400									Moteurs hauteur d'axe 80				Moteurs hauteur d'axe 100				Moteurs hauteur d'axe 112			
	400 R													Moteurs hauteur d'axe 100				Moteurs hauteur d'axe 112			



CONFIGURATEUR LEONARDO CRANE SET

LOGICIEL DU CHOIX DES COMPOSANTS STANDARD POUR PONTS ROULANTS POSÉS

Un configurateur spécifique permet aux fabricants de pont roulant de dimensionner les poutres, sommiers et palans. Grâce à sa grande polyvalence il permet, lors de la phase de conception, de satisfaire les besoins du client et de fournir un devis détaillé comprenant tous les composants et accessoires. Le configurateur Leonardo Crane Set est également en mesure de fournir au client les informations nécessaires aux **dimensionnements des structures**.

Disponible sur le site donatecranes/configurateurs

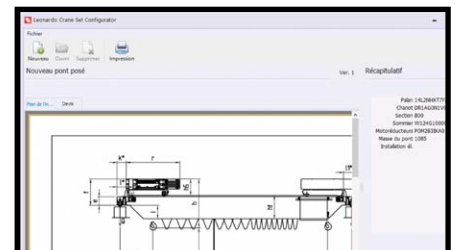
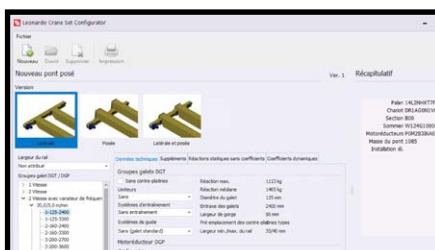
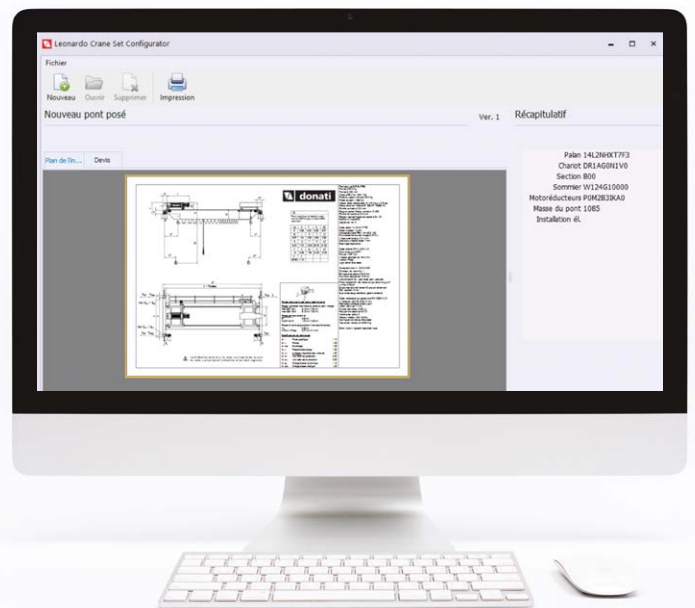



PONTS ROULANTS SUSPENDUS KITS SÉRIE DPS

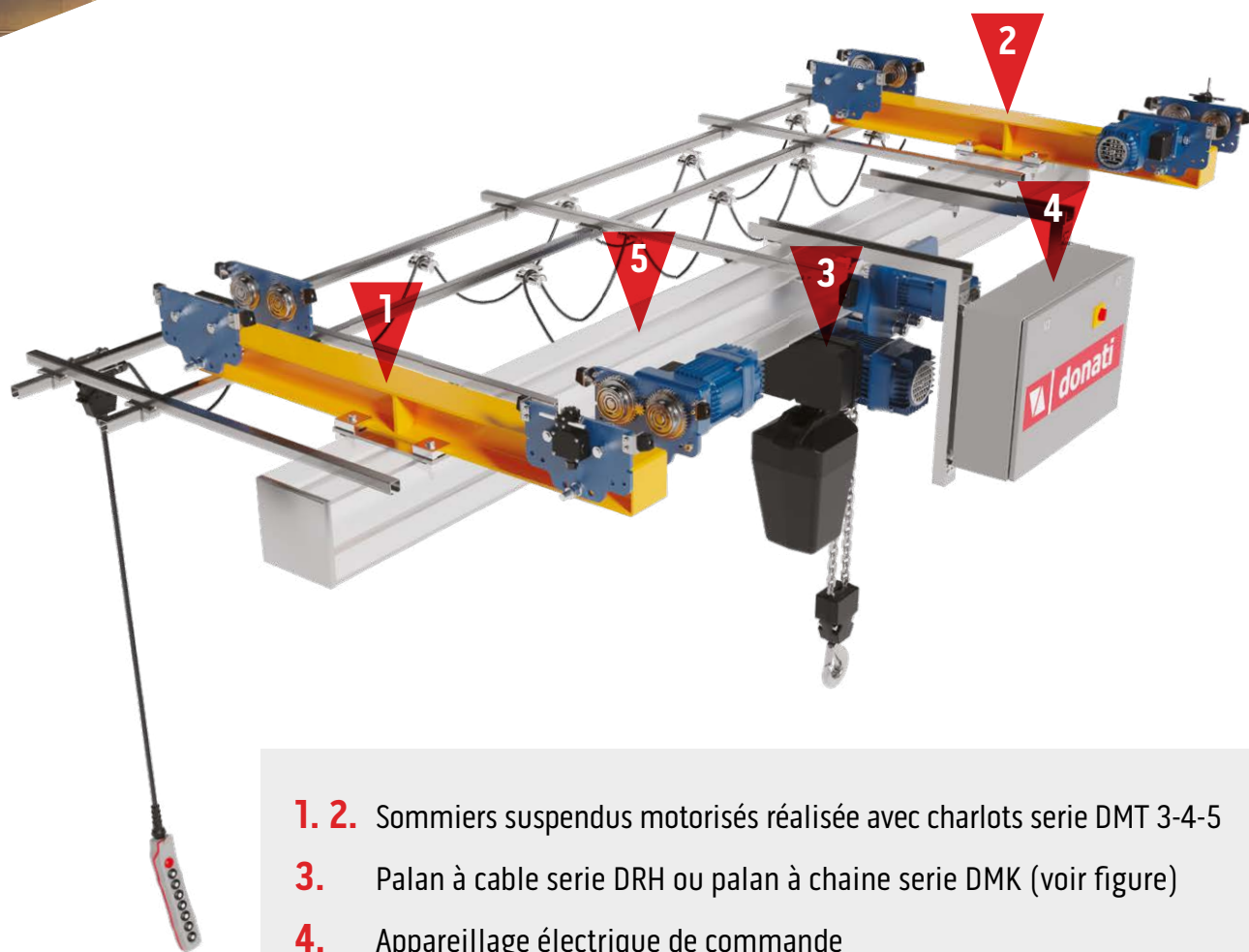

- 1. 2.** Sommier suspendu motorisés réalisée avec charlots serie DMT 3-4-5
- 3.** Palan à cable serie DRH ou palan à chaine serie DMK (voir figure)
- 4.** Appareillage électrique de commande
- 5.** Préconisation de la poutre de pont (hors fourniture Donati)

Le kit comprend la fourniture de tous les composants nécessaires à l'assemblage d'un pont roulant suspendu monopoutre.

La poutre du pont n'est pas comprise dans le KIT mais la poutre IPE ou HEA recommandée et vérifiée est présentée dans le catalogue.

Le catalogue prévoit l'utilisation de poutres HEA pour les têtes et de poutres IPE ou HEA pour les poutres du pont.

Les chariots et le sommier peuvent avoir différentes combinaisons en fonction de la capacité de charge du fer de roulement et de la portée du pont (en standard chaque sommier est équipé d'un chariot libre et d'un chariot motorisé).

CARACTÉRISTIQUES ET DONNÉES TECHNIQUES - DIMENSIONS - POIDS (UN SOMMIER)

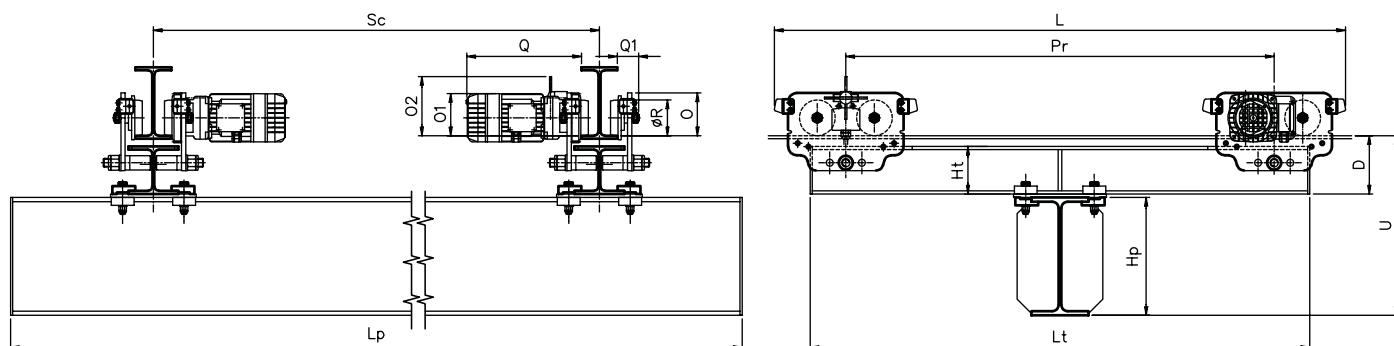

PONT SUSPENDU DPS1 - CAPACITÉ DE CHARGE 1000 KG - PALAN DMK

Sc m	Pr	POUTRE HEA		SOMMIER MONOPOUTRE DIMENSIONS mm										POIDS kg	CODE COUPLE TÊTE	TAILLE POUTRE PRÉCONISÉE DIMENSIONS mm			
		TYPE	Ht	Lt	L	D	Ø R	O	O1	O2	Q	Q1	TYPE			Hp	Lp	U	
3	1200	100	96	1400	1562	125	80	98	108	165	316	54	73	T112I03	IPE200	200	3600	335	
														T112H03	HEA220	210		345	
4	1200	100	96	1400	1562	125	80	98	108	165	316	54	73	T112I04	IPE240	240	4800	375	
														T112H04	HEA220	210		345	
5	1200	100	96	1400	1562	125	80	98	108	165	316	54	73	T112I05	IPE240	240	6000	375	
														T112H05	HEA220	210		345	
6	1200	100	96	1400	1562	125	80	98	108	165	316	54	73	T112I06	IPE240	240	7000	375	
														T112H06	HEA220	210		345	
7	1200	100	96	1400	1562	125	80	98	108	165	316	54	73	T112I07	IPE270	270	8000	405	
														T112H07	HEA220	210		345	
8	1500	120	114	1700	1862	143	80	98	108	165	316	54	84	T115I08	IPE300	300	9000	453	
														T115H08	HEA220	210		363	
9	1500	120	114	1700	1862	143	80	98	108	165	316	54	84	T115I09	IPE330	330	10000	483	
														T115H09	HEA240	230		383	
10	1500	120	114	1700	1862	143	80	98	108	165	316	54	84	T115I10	IPE360	360	11000	513	
														T115H10	HEA260	250		403	
11	1800	140	133	2000	2162	162	80	98	108	165	316	54	100	T118I11	IPE360	360	12000	532	
														T118H11	HEA260	250		422	
12	1800	140	133	2000	2162	162	80	98	108	165	316	54	100	T118I12	IPE400	400	13000	572	
														T118H12	HEA280	270		422	

Pour les VdC avec aile supérieure à 220 mm, augmenter les hauteurs D et U de 60 mm avec Tête 1200, de 42 mm avec Tête 1500 et de 23 mm avec Tête 1800

PONT SUSPENDU DPS2 - CAPACITÉ DE CHARGE 2000 KG - PALAN DMK

Sc m	Pr	POUTRE HEA		SOMMIER MONOPOUTRE DIMENSIONS mm										POIDS kg	CODE COUPLE TÊTE	TAILLE POUTRE PRÉCONISÉE DIMENSIONS mm			
		TYPE	Ht	Lt	L	D	Ø R	O	O1	O2	Q	Q1	TYPE			Hp	Lp	U	
3	1200	120	114	1400	1602	145	100	120	118	165	322	60	98	T212I03	IPE270	270	3600	425	
														T212H03	HEA220	210		365	
4	1200	120	114	1400	1602	145	100	120	118	165	322	60	98	T212I04	IPE330	330	4800	485	
														T212H04	HEA220	210		365	
5	1200	120	114	1400	1602	145	100	120	118	165	322	60	98	T212I05	IPE330	330	6000	485	
														T212H05	HEA220	210		365	
6	1200	140	133	1400	1602	164	100	120	118	165	322	60	105	T212I06	IPE330	330	7000	504	
														T212H06	HEA240	230		404	
7	1200	140	133	1400	1602	164	100	120	118	165	322	60	105	T212I07	IPE330	330	8000	504	
														T212H07	HEA240	230		404	
8	1500	160	152	1700	1902	183	100	120	118	165	322	60	123	T215I08	IPE360	360	9000	553	
														T215H08	HEA260	250		443	
9	1500	160	152	1700	1902	183	100	120	118	165	322	60	123	T215I09	IPE400	400	10000	593	
														T215H09	HEA280	270		463	
10	1500	160	152	1700	1902	183	100	120	118	165	322	60	123	T215I10	IPE450	450	11000	643	
														T215H10	HEA300	290		483	
11	1800	160	152	2000	2202	183	100	120	118	165	322	60	132	T218I11	IPE450	450	12000	643	
														T218H11	HEA320	310		503	
12	1800	160	152	2000	2202	183	100	120	118	165	322	60	132	T218I12	IPE500	500	13000	693	
														T218H12	HEA320	310		503	

Pour VdC avec aile supérieure à 220 mm, augmenter les hauteurs D et U de 37 mm avec Tête 1200 et Poutre HEA120 et de 18 mm avec Tête 1200 et Poutre HEA140

CARACTÉRISTIQUES ET DONNÉES TECHNIQUES - DIMENSIONS - POIDS (UN SOMMIER)

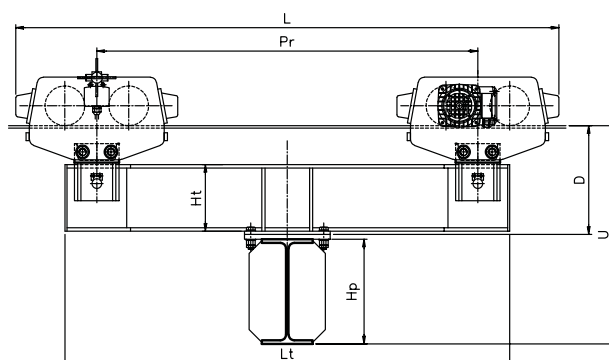
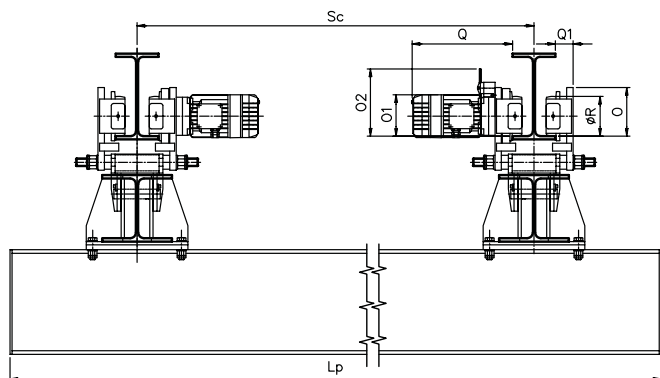

PONT SUSPENDU DPS3 - CAPACITÉ DE CHARGE 3200 KG - PALAN DMK

Sc m	Pr	SOMMIER MONOPOUTRE DIMENSIONS mm											POIDS kg	CODE COUPLE TÊTE	TAILLE POUTRE PRÉCONISÉE DIMENSIONS mm			
		POUTRE HEA		Lt	L	D	ØR	O	O1	O2	Q	Q1			TYPE	Hp	Lp	U
TYPE	Ht	Lt	L										D	ØR				
3	1200	220	210	1400	1700	343	125	155	130	211	316	55	240	T312I03	IPE270	270	3500	628
														T312H03	HEA240	230		588
4	1200	220	210	1400	1700	343	125	155	130	211	316	55	240	T312I04	IPE330	330	4700	688
														T312H04	HEA240	230		588
5	1200	220	210	1400	1700	343	125	155	130	211	316	55	240	T312I05	IPE330	330	5800	688
														T312H05	HEA240	230		588
6	1200	220	210	1400	1700	343	125	155	130	211	316	55	240	T312I06	IPE360	360	7000	718
														T312H06	HEA260	250		608
7	1200	220	210	1400	1700	343	125	155	130	211	316	55	240	T312I07	IPE400	400	8000	758
														T312H07	HEA280	270		628
8	1500	240	230	1700	2010	363	125	155	130	211	316	55	272	T315I08	IPE450	450	9000	828
														T315H08	HEA300	290		668
9	1500	240	230	1700	2010	363	125	155	130	211	316	55	272	T315I09	IPE450	450	10000	828
														T315H09	HEA320	310		688
10	1500	240	230	1700	2010	363	125	155	130	211	316	55	272	T315I10	IPE500	500	11000	878
														T315H10	HEA340	330		708
11	1800	240	230	2000	2310	363	125	155	130	211	316	55	292	T318I11	IPE550	550	12000	928
														T318H11	HEA360	350		728
12	1800	240	230	2000	2310	363	125	155	130	211	316	55	292	T318I12	IPE600	600	13000	978
														T318H12	HEA400	390		768

PONT SUSPENDU DPS4 - CAPACITÉ DE CHARGE 4000 KG - PALAN DMK

Sc m	Pr	SOMMIER MONOPOUTRE DIMENSIONS mm											POIDS kg	CODE COUPLE TÊTE	TAILLE POUTRE PRÉCONISÉE DIMENSIONS mm			
		POUTRE HEA		Lt	L	D	ØR	O	O1	O2	Q	Q1			TYPE	Hp	Lp	U
TYPE	Ht	Lt	L										D	ØR				
3	1200	220	210	1400	1710	343	125	155	130	211	316	55	240	T412I03	IPE330	330	3500	688
														T412H03	HEA240	230		588
4	1200	220	210	1400	1710	343	125	155	130	211	316	55	240	T412I04	IPE330	330	4700	688
														T412H04	HEA240	230		588
5	1200	220	210	1400	1710	343	125	155	130	211	316	55	240	T412I05	IPE360	360	5800	718
														T412H05	HEA260	250		608
6	1200	240	230	1400	1710	363	125	155	130	211	316	55	255	T412I06	IPE360	360	7000	738
														T412H06	HEA280	270		648
7	1200	240	230	1400	1710	363	125	155	130	211	316	55	255	T412I07	IPE400	400	8000	778
														T412H07	HEA300	290		668
8	1500	260	250	1700	2010	383	125	155	130	211	316	55	288	T415I08	IPE450	400	9000	848
														T415H08	HEA320	310		708
9	1500	260	250	1700	2010	383	125	155	130	211	316	55	288	T415I09	IPE500	500	10000	898
														T415H09	HEA340	330		728
10	1500	260	250	1700	2010	383	125	155	130	211	316	55	288	T415I10	IPE550	450	11000	948
														T215H10	HEA360	350		748
11	1800	260	250	2000	2310	383	125	155	130	211	316	55	310	T418I11	IPE600	600	12000	998
														T418H11	HEA400	390		788
12	1800	260	250	2000	2310	383	125	155	130	211	316	55	310	T418I12	IPE600	600	13000	998
														T418H12	HEA400	390		788

CARACTÉRISTIQUES ET DONNÉES TECHNIQUES - DIMENSIONS - POIDS (UN SOMMIER)

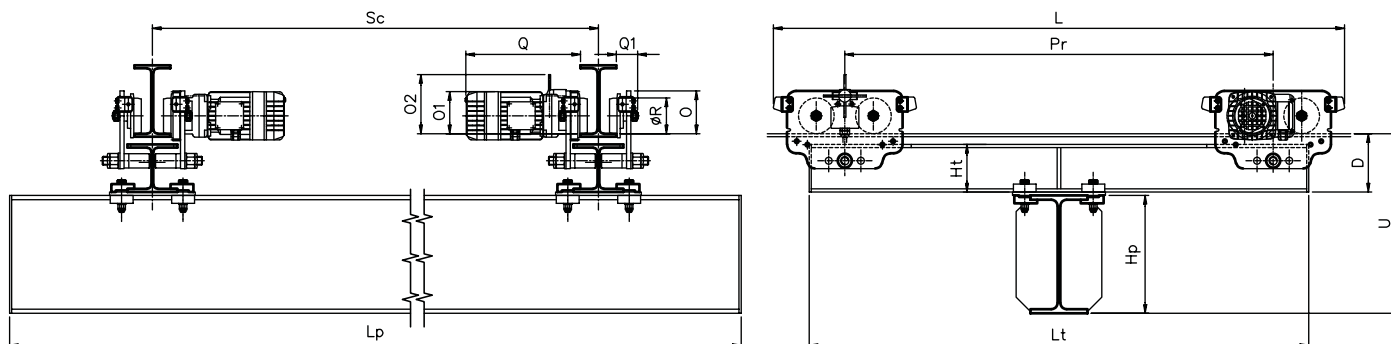

PONT SUSPENDU DPS1 - CAPACITÉ DE CHARGE 1000 KG - PALAN DRH1

Sc m	Pr	SOMMIER MONOPOUTRE DIMENSIONS mm											POIDS kg	CODE COUPLE TÊTE	TAILLE POUTRE PRÉCONISÉE DIMENSIONS mm			
		POUTRE HEA		Lt	L	D	Ø R	O	O1	O2	Q	Q1			TYPE	Hp	Lp	U
TYPE	Ht	Lt	L										D	Ø R				
3	1800	100	96	2000	2162	125	80	98	108	165	316	54	83	T118J03	IPE240	240	3600	375
														T118K03	HEA240	230		365
4	1800	100	96	2000	2162	125	80	98	108	165	316	54	83	T118J04	IPE240	240	4800	375
														T118K04	HEA240	230		365
5	1800	100	96	2000	2162	125	80	98	108	165	316	54	83	T118J05	IPE240	240	6000	375
														T118K05	HEA240	240		365
6	1800	120	114	2000	2162	143	80	98	108	165	316	54	90	T118J06	IPE240	240	7000	393
														T118K06	HEA240	230		383
7	1800	120	114	2000	2162	143	80	98	108	165	316	54	90	T118J07	IPE270	270	8000	423
														T118K07	HEA240	230		383
8	1800	120	114	2000	2162	143	80	98	108	165	316	54	90	T118J08	IPE330	330	9000	483
														T118K08	HEA240	230		383
9	1800	120	114	2000	2162	143	80	98	108	165	316	54	90	T118J09	IPE330	330	10000	483
														T118K09	HEA240	230		383
10	1800	120	114	2000	2162	143	80	98	108	165	316	54	90	T118J10	IPE360	360	11000	513
														T118K10	HEA260	250		403
11	1800	140	133	2000	2162	162	80	98	108	165	316	54	100	T118J11	IPE400	400	12000	572
														T118K11	HEA280	270		442
12	1800	140	133	2000	2162	162	80	98	108	165	316	54	100	T118J12	IPE400	400	13000	572
														T118K12	HEA300	290		462

Pour les VdC avec aile supérieure à 220 mm, augmenter les hauteurs D et U de 60 mm avec Tête HEA100, de 42 mm avec Tête HEA120 et de 23 mm avec la Tête HEA180

PONT SUSPENDU DPS2 - CAPACITÉ DE CHARGE 2000 KG - PALAN DRH1

Sc m	Pr	SOMMIER MONOPOUTRE DIMENSIONS mm											POIDS kg	CODE COUPLE TÊTE	TAILLE POUTRE PRÉCONISÉE DIMENSIONS mm			
		POUTRE HEA		Lt	L	D	Ø R	O	O1	O2	Q	Q1			TYPE	Hp	Lp	U
TYPE	Ht	Lt	L										D	Ø R				
3	1800	120	114	2000	2202	145	100	120	118	165	322	60	110	T218J03	IPE300	300	3600	455
														T218K03	HEA240	230		385
4	1800	120	114	2000	2202	145	100	120	118	165	322	60	110	T218J04	IPE330	330	4800	485
														T218K04	HEA240	230		385
5	1800	140	133	2000	2202	164	100	120	118	165	322	60	120	T218J05	IPE330	330	6000	504
														T218K05	HEA240	230		404
6	1800	140	133	2000	2202	164	100	120	118	165	322	60	120	T218J06	IPE330	330	7000	504
														T218K06	HEA240	230		404
7	1800	140	133	2000	2202	164	100	120	118	165	322	60	120	T218J07	IPE330	330	8000	504
														T218K07	HEA260	250		424
8	1800	160	152	2000	2202	183	100	120	118	165	322	60	132	T218J08	IPE360	360	9000	553
														T218K08	HEA280	270		463
9	1800	160	152	2000	2202	183	100	120	118	165	322	60	132	T218J09	IPE400	400	10000	593
														T218K09	HEA300	290		483
10	1800	160	152	2000	2202	183	100	120	118	165	322	60	132	T218J10	IPE450	400	11000	643
														T218K10	HEA300	290		483
11	1800	160	152	2000	2202	183	100	120	118	165	322	60	132	T218J11	IPE500	500	12000	693
														T218K11	HEA320	310		503
12	1800	160	152	2000	2202	183	100	120	118	165	322	60	132	T218J12	IPE500	500	13000	693
														T218K12	HEA340	330		523

Pour les VdC avec aile supérieure à 220 mm, augmenter les hauteurs D et U de 37 mm avec Tête HEA120 et de 18 mm avec tête HEA180

CARACTÉRISTIQUES ET DONNÉES TECHNIQUES - DIMENSIONS - POIDS (UN SOMMIER)

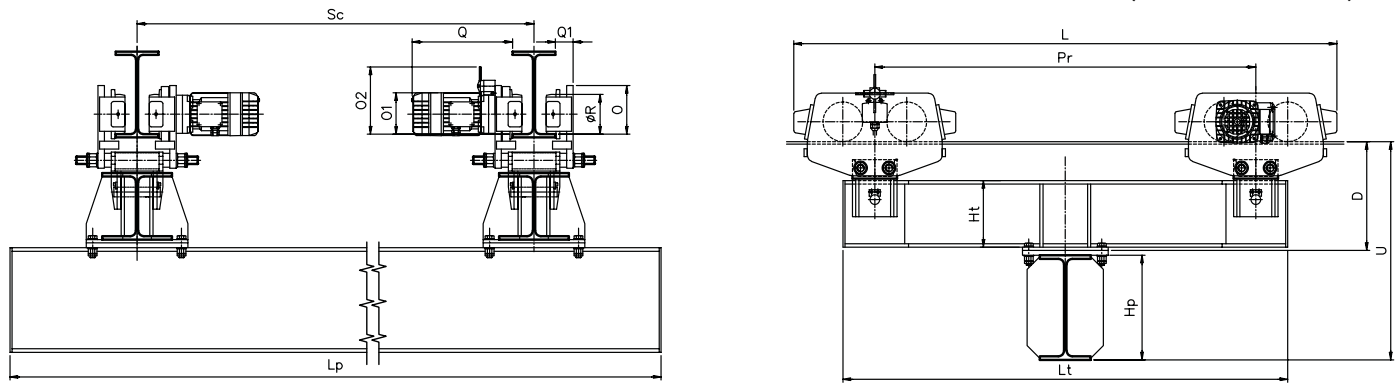

PONT SUSPENDU DPS3 - CAPACITÉ DE CHARGE 3200 KG - PALAN DRH1

Sc m	Pr	SOMMIER MONOPOUTRE DIMENSIONS mm											POIDS kg	CODE COUPLE TÊTE	TAILLE POUTRE PRÉCONISÉE DIMENSIONS mm			
		POUTRE HEA		Lt	L	D	Ø R	O	O1	O2	Q	Q1			TYPE	Hp	Lp	U
TYPE	Ht	Lt	L										D	Ø R				
3	1800	220	210	2000	2310	343	125	155	130	211	316	55	270	T318J03	IPE360	360	3500	718
														T318K03	HEA300	290		648
4	1800	220	210	2000	2310	343	125	155	130	211	316	55	270	T318J04	IPE360	360	4700	718
														T318K04	HEA300	290		648
5	1800	220	210	2000	2310	343	125	155	130	211	316	55	270	T318J05	IPE360	360	5800	718
														T318K05	HEA300	290		648
6	1800	220	210	2000	2310	343	125	155	130	211	316	55	270	T318J06	IPE360	330	7000	718
														T318K06	HEA300	290		648
7	1800	220	210	2000	2310	343	125	155	130	211	316	55	270	T318J07	IPE400	400	8000	758
														T318K07	HEA300	290		648
8	1800	240	230	2000	2310	363	125	155	130	211	316	55	293	T318J08	IPE450	450	9000	828
														T318K08	HEA300	290		668
9	1800	240	230	2000	2310	363	125	155	130	211	316	55	293	T318J09	IPE450	450	10000	828
														T318K09	HEA320	310		688
10	1800	240	230	2000	2310	363	125	155	130	211	316	55	293	T318J10	IPE500	500	11000	878
														T318K10	HEA340	330		708
11	1800	240	230	2000	2310	363	125	155	130	211	316	55	293	T318J11	IPE550	550	12000	928
														T318K11	HEA360	350		728
12	1800	240	230	2000	2310	363	125	155	130	211	316	55	293	T318J12	IPE600	600	13000	978
														T318K12	HEA400	390		768

Pour écartements pont de 3 à 10 m, possibilité de Têtes avec Pas Roue 1500, mais uniquement avec chariot palan DSTI Normal (jeu de têtes code T315...)

PONT SUSPENDU DPS4 - CAPACITÉ DE CHARGE 4000 KG - PALAN DRH1

Sc m	Pr	SOMMIER MONOPOUTRE DIMENSIONS mm											POIDS kg	CODE COUPLE TÊTE	TAILLE POUTRE PRÉCONISÉE DIMENSIONS mm			
		POUTRE HEA		Lt	L	D	Ø R	O	O1	O2	Q	Q1			TYPE	Hp	Lp	U
TYPE	Ht	Lt	L										D	Ø R				
3	1800	220	210	2000	2310	343	125	155	130	211	316	55	270	T418J03	IPE500	500	3500	858
														T418K03	HEA320	310		668
4	1800	220	210	2000	2310	343	125	155	130	211	316	55	270	T418J04	IPE500	500	4700	858
														T418K04	HEA320	310		668
5	1800	220	210	2000	2310	343	125	155	130	211	316	55	270	T418J05	IPE500	500	5800	858
														T418K05	HEA320	310		668
6	1800	240	230	2000	2310	363	125	155	130	211	316	55	293	T418J06	IPE500	500	7000	878
														T418K06	HEA320	310		688
7	1800	240	230	2000	2310	363	125	155	130	211	316	55	293	T418J07	IPE500	500	8000	878
														T418K07	HEA320	310		688
8	1800	260	250	2000	2310	383	125	155	130	211	316	55	310	T418J08	IPE500	500	9000	898
														T418K08	HEA320	310		708
9	1800	260	250	2000	2310	383	125	155	130	211	316	55	310	T418J09	IPE500	500	10000	898
														T418K09	HEA340	330		728
10	1800	260	250	2000	2310	383	125	155	130	211	316	55	310	T418J10	IPE550	550	11000	948
														T418K10	HEA360	350		748
11	1800	260	250	2000	2310	383	125	155	130	211	316	55	310	T418J11	IPE600	600	12000	998
														T418K11	HEA400	390		788
12	1800	280	270	2000	2310	403	125	155	130	211	316	55	320	T418J12	IPE600	500	13000	1018
														T418K12	HEA450	440		858

Pour écartements pont de 3 à 10 m, possibilité de Têtes avec Pas Roue 1500, mais uniquement avec chariot palan DSTI normal (code jeu de têtes T415...)



ARMOIRES ÉLECTRIQUES DE COMMANDE

1. ARMOIRE ÉLECTRIQUE DE COMMANDE EN BASSE TENSION 48 V

Comprenant un boîtier étanche en IP 55 équipé d'une serrure à clé pour l'ouverture en toute sécurité, d'un sectionneur de ligne avec dispositif de sécurité de verrouillage de la porte, d'une sirène commandée via le bouton «marche-alarme» du panneau de commande. À l'intérieur du panneau de commande se trouvent le transformateur pour l'alimentation en basse tension des circuits de commande, le contacteur général de ligne, les contacteurs inverseurs pour commander le moteur du palan, du chariot et du pont, le bornier pour les connexions des circuits auxiliaires et d'alimentation et les fusibles de protection des moteurs et du

transformateur; en option, l'armoire électrique peut être équipée de connecteurs à prise rapide. Sur demande, l'armoire électrique de commande peut disposer d'un «Inverter» (variateur) pour activer les différents mouvements. Les schémas électriques de raccordement sont placés à l'intérieur de cette dernière.

Les schémas électriques comprennent :

- schémas topographiques;
- schémas fonctionnels, de commande et de puissance;
- schémas des borniers;
- tous les utilitaires et les câbles sont indiqués et numérotés sur les composants.

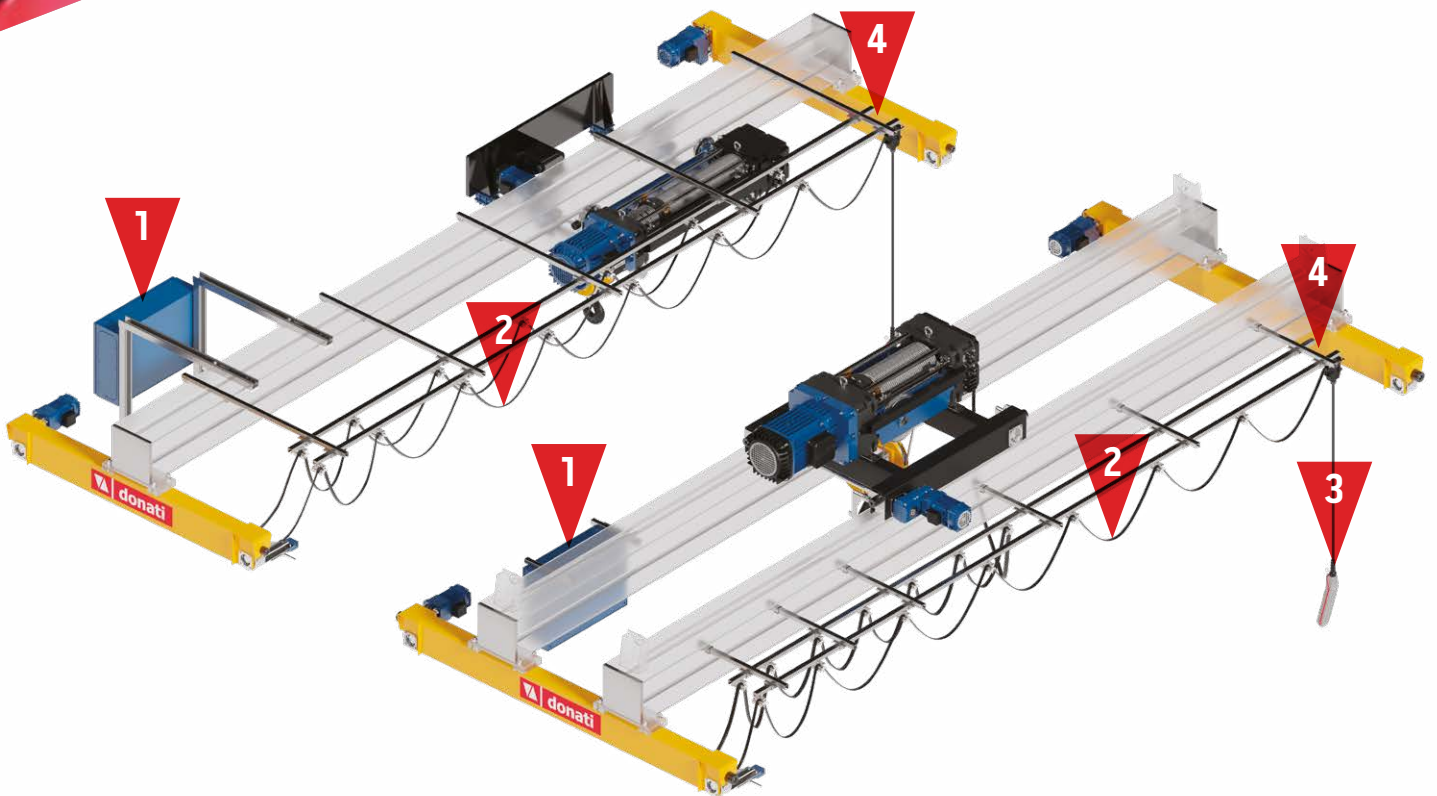

2. LIGNE ÉLECTRIQUE POUR L'ALIMENTATION ET LA COMMANDE DU PALAN, DU CHARIOT ET DU PONT

Composée de câbles multipolaires souples de forme plate, suspendus sur des chariots coulissants dans un profil de type rail en C, rail fixé le long de la poutre du pont roulant par des supports. Sur demande, la ligne électrique peut être réalisée avec des connecteurs à prise rapide pour le raccordement au palan et à l'armoire électrique.

3. BOÎTIER DE COMMANDE (boite à boutons)

Réalisé dans un matériau thermoplastique antichoc et équipé de boutons pour activer toutes les fonctions

opérationnelles, ainsi que du bouton «marche-arrêt» et du bouton coup-de-poing rouge d'arrêt d'urgence. Le boîtier de commande est conçu pour coulisser le long de la poutre de pont sur un rail en C parallèle à la poutre. Une commande radio peut être fournie sur demande.

4. FIN DE COURSE ÉLECTRIQUE DES MOUVEMENTS DU PONT

Il agit sur les circuits auxiliaires de basse tension, est de type croisé et peut être à simple et à double déclenchement pour deux vitesses de translation où le premier déclenchement génère le pré-ralentissement, le second l'arrêt complet, en fonction de la configuration de l'installation. Un système anticollision interponts peut être fourni sur demande si besoin.



GROUPES GALET SÉRIE DGT

AVEC MOTORÉDUCTEURS
PENDULAIRES SÉRIE DGP

LES GROUPES GALETS DE LA SÉRIE DGT

- Les galets Ø 125, Ø 160, Ø 200, Ø 250 et Ø 315 sont réalisées en acier au carbone embouti.
- Les galets Ø 400 et Ø 400 R sont en fonte à graphite sphéroïdal.
- Tous les galets sont équipés de roulements radiaux à billes lubrifiés à vie à l'exception des galets Ø 400 R, à capacité de charge accrue, qui est équipée de roulements à rouleaux.
- Les galets sont disponibles en version libre ou motorisé via l'accouplement au motoréducteur pendulaire.
- Dans l'exécution moteur, le raccordement direct et coaxial entre l'arbre de sortie du réducteur pendulaire et le moyeu cannelé du galet moteur garanti une sécurité et une fiabilité de fonctionnement élevées.
- Le galet est disponible en série dans la version à double joue et peut être fournie, sur demande, avec différentes largeurs de bande de roulement en fonction du type de rail sur lequel elle coulisse.
- Les galets, tant en version libre que motorisé, sont intégrés dans une structure en tôle électro-soudée qui sert de boîtier de support pour l'ensemble du groupe et d'élément de liaison entre le châssis du sommier où le groupe galet.

LA PLAQUE (MONOPOUTRE) OU LES PLAQUES (BIPOUTRE) DE LIAISON ENTRE LE SOMMIER ET LA POUTRE DE PONT

Pour permettre la connexion des sommiers à la ou aux poutres du pont roulant, des plaques de raccordement spéciales sont disponibles.

Réalisées en tôle d'acier de différentes tailles et dimensions, elles sont conçues pour être soudées aux poutres du pont, qu'elles soient en caisson ou en profilé commerce type H.

Elles sont percées et adaptées pour la liaison sommier/poutre en exécution posée, latérale ou latérale + posé.

Le raccordement entre le moteur et le réducteur pendulaire est réalisée via un joint se trouvant dans un raccord d'accouplement.



Groupe
galet libre DGT



Donati Sollevamenti S.r.l.
Via S. Quasimodo, 17 - 20025 Legnano (MI) - Italy
Tel +39 0331 14811 - Fax +39 0331 1481880

dvo.info@donaticranes.com
www.donaticranes.com

